

Dane aktualne na dzień: 18-04-2026 05:44

Link do produktu: <https://cncworld.pl/przenosna-znakowarka-grawerka-laserowa-fiber-uv-5w-100x100mm-p-998.html>



Przenośna Znakowarka grawerka laserowa FIBER UV 5W 100x100mm

Cena brutto	24 990,00 zł
-------------	---------------------

Cena netto	20 317,07 zł
------------	---------------------

Dostępność	Dostępny
------------	-----------------

Czas wysyłki	24 godziny
--------------	-------------------

Numer katalogowy	10557
------------------	--------------

Kod producenta	UV-5W-PRT
----------------	------------------

Opis produktu

Przenośna znakowarka grawerka laserowa FIBER UV 5W 100x100mm



Jedna z najlżejszych i najmniejszych grawerek UV na świecie!!

48x20x37cm (dłg. x szer. x wys.) | Niska waga tylko 8kg (uchwyt z głowicą) + 5kg (skrzynka ze źródłem laserowym)

Połączenie największych zalet standardowych laserów FIBER i Ploterów CO2 w jednym

Przenośna grawerka laserowa FIBER UV 5W to niezwykle uniwersalna maszyna do znakowania w niezliczonej ilości materiałów.

Jest to całkowita nowość na rynku - znakowarka UV **w pełni mobilnej wersji**. Możesz ją przenieść dzięki stosunkowo niskiej wadze (**13kg**) i wymiarom **48x20x37cm** w każde miejsce i wygrawerować **na trudno dostępnych obiektach lub takich, których nie można zdemontować do znakowania**.

Dzięki zasilaniu akumulatorowemu **możesz pracować bez ładowania i dostępu do gniazdka elektrycznego przez wiele godzin**.

Przenośna skrzynka zawiera oprogramowanie sterujące z możliwością wgrania projektów poprzez USB.

Wbudowany, duży, czytelny, dotykowy wyświetlacz pozwala na łatwą obsługę urządzenia, pozwala na szybkie ustawienie parametrów znakowania.



To mobilna znakowarka, które łączy technologię laserów światłowodowych z zastosowaniem długości fal UV (ultrafiolet). Długość fali w przypadku laserów UV wynosi 355 nm, co oznacza, że laser UV działa na krótszej fali niż standardowe lasery światłowodowe czy CO2.

Standardowe lasery FIBER sprawdzają się doskonale głównie do metali i niektórych tworzyw sztucznych, natomiast plotery CO2 świetnie nadają się do obróbki sklejki, drewna, kamienia, akryli, tkanin, ale nie radzą sobie z metalami.

Znakowarka FIBER UV łączy zalety obydwu tych technologii i nadaje się świetnie zarówno do metali (złoto, srebro, stal, aluminium), do tworzyw sztucznych (PCV, PE, PET, PP) jak i do materiałów organicznych typu drewno, sklejka, szkło, ceramika, skóra czy tkaniny.



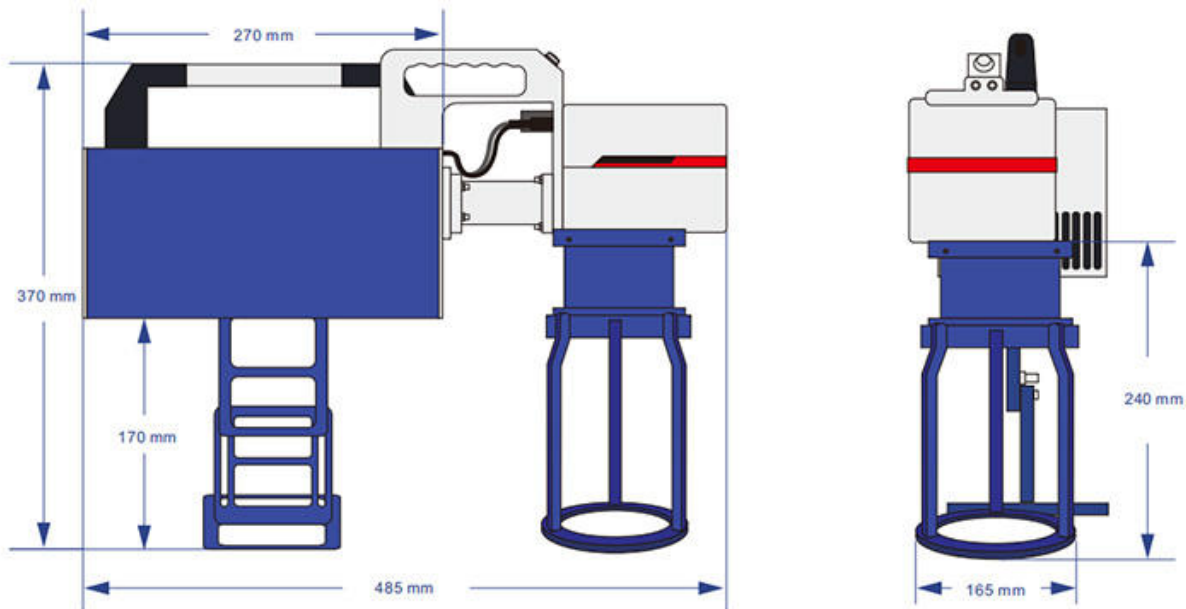

Największe zalety lasera FIBER UV 5W w wersji mobilnej:

- **Wyjątkowo precyzyjne znakowanie** – dzięki krótszej długości fali UV, można osiągnąć bardzo wysoką precyzję, co jest idealne przy znakowaniu na bardzo małych powierzchniach lub tam, gdzie wymagane są detale (np. mikroelektronika, biżuteria, medycyna). Grawerowanie odbywa się też bez efektu rozmycia na krawędziach, co może zdarzyć się w przypadku laserów CO₂.
- **Brak wpływu ciepła na materiał** – krótsza fala powoduje "zimne" znakowanie, co oznacza minimalne przenoszenie ciepła na znakowaną powierzchnię. To zmniejsza ryzyko uszkodzenia materiału wrażliwego na ciepło (np. tworzywa sztuczne, materiały cienkowarstwowe).
- **Znakowanie delikatnych materiałów** – UV sprawdza się doskonale w przypadku tworzyw sztucznych, szkła, ceramiki czy materiałów organicznych, które mogą być uszkodzane przez inne lasery.
- **Lepsza jakość znakowania na przezroczystych materiałach** – lasery UV mogą efektywnie znakować szkło i inne

przezroczyste materiały bez ryzyka ich pęknięcia. Nie prowadzi do degradacji materiału ani zmian kolorystycznych.

- **Brak konieczności modyfikacji materiału** – ponieważ proces jest bardziej subtelny, nie wymaga dodatkowych modyfikacji czy przygotowań znakowanego materiału.
- **Trwałość grawerowania** - otrzymane znaki i grafiki są trwałe, odporne na ścieranie, korozję oraz działanie czynników chemicznych, co zapewnia długowieczność oznaczeń.

Przykładowe możliwości wykorzystania znakowarki FIBER UV 5W:

Mikroelektronika: Precyzyjne znakowanie komponentów elektronicznych, takich jak układy scalone, płytki PCB, gdzie wymagana jest najwyższa dokładność i minimalny wpływ na strukturę materiału.

Medycyna: Oznaczanie narzędzi chirurgicznych, implantów, urządzeń medycznych oraz opakowań farmaceutycznych, gdzie wymagana jest trwałość i bezpieczeństwo oznaczeń.

Biżuteria: Precyzyjne grawerowanie detali na delikatnych powierzchniach metali szlachetnych i innych materiałów używanych w produkcji biżuterii.

Szkło i Ceramika: Trwałe znakowanie szklanych butelek, ceramiki użytkowej, dekoracyjnej oraz elementów architektonicznych bez ryzyka pęknięć czy uszkodzeń.

Tworzywa Sztuczne: Oznaczanie różnych rodzajów tworzyw sztucznych, takich jak akryl, poliwęglan, PET, bez powodowania degradacji materiału czy zmian kolorystycznych.

Motoryzacja i Lotnictwo: Trwałe znakowanie części samochodowych i lotniczych, takich jak elementy silników, osprzęt elektroniczny oraz części konstrukcyjne, gdzie wymagana jest trwałość i odporność na warunki eksploatacyjne.

Opakowania i Branding: Znakowanie opakowań produktowych, etykiet, logo firmowe na różnorodnych materiałach, co zwiększa estetykę i rozpoznawalność marki.

Przemysł Odzieżowy: Oznaczanie metek, etykiet, a także bezpośrednie znakowanie na materiałach tekstylnych bez uszkodzania struktury tkanin.

	FIBER LASER	UV LASER	CO2 LASER
MATERIAŁY ORGANICZNE			
Ceramika	Z	Z	Z
Ceramika stosowana w elektryce i medycynie	Z	Z	Z
Skóra		Z	Z
Papier, karton, korek		Z	C/Z
Guma		Z	Z
Silikon		Z	
Drewno, drewno lakierowane		Z	G/Z
Produkty spożywcze		Z	Z
Szkło, kryształ		Z	Z
Kamień, granit, marmur		Z	Z
Materiały włókiennicze		Z	C/Z
TWORZYWA SZTUCZNE			
ABS	Z	Z	G/Z
Laminaty grawerskie	Z	Z	G/Z
PA	Z	Z	G/Z
PE BET	Z	Z	G/Z
PMMA Akryl	Z	Z	G/Z
POM - PBT	Z	Z	G/Z
PP	Z	Z	G/Z
PC		Z	G/Z
Pianka		Z	C/G/Z
METALE			
Aluminium	C/G/Z	Z	
Aluminiurnum anodowane	C/G/Z	Z	Z
Mosiądz	C/G/Z	Z	
Węglik	G/Z	Z	
Metale powlekane	G/Z	Z	Z
Miedź	C/G/Z	Z	
Złoto, srebro, nikiel, platyna	C/G/Z	Z	
Stal nierdzewna	C/G/Z	Z	
Stal	C/G/Z	Z	
Tytan	G/Z	Z	

G- Grawerowanie / C - Cięcie /
Z - Znakowanie

Dane techniczne Przenośna Znakowarka Laserowa UV 5W:

Parametry lasera:

Typ lasera: UV (Ultrafiolet)

- **Długość fali:** 355 nm
- **Dostępne moce:** 3W / 5W / 10W
- **Tryb pracy:** Fala ciągła (Continuous Wave)
- **Kluczowe cechy źródła:** Stabilna jakość (Stable Quality)

Wydajność i Precyzja

- **Prędkość znakowania:** 7000 – 12000 mm/s
- **Dokładność robocza:** 0,01 mm
- **Obsługiwane formaty graficzne:** AI, PLT, DXF, BMP, DST, DWG, DXP, JPG

System Sterowania i Optyka

- **System sterowania:** Płyta sterująca JCZ
- **Oprogramowanie:** EZCAD2
- **Głowica skanująca (Galvo):** SINO-GALVO

Konstrukcja i Logistyka

- **Konfiguracja:** Głowica ręczna / Przenośna
- **Waga urządzenia (Netto):** 12 kg
- **Waga brutto (z opakowaniem):** 20 kg
- **Wymiary paczki:** 50 x 40 x 30 cm

W zestawie z laserem FIBER UV 5W znajduje się:

- Narzędzia do montażu
- Oprogramowanie EZCAD PL (wieczysta licencja)
- Kabel zasilający
- Instrukcja obsługi

